



Actalyst™

Overlay Digital Interactivo

Entre a un mundo lleno de posibilidades

De pronto mantener a los clientes enganchados es muy simple. Ya no esté limitado a pantallas planas pequeñas y a la estática, ahora puede transformar su LCD mas grande y pantallas planas, en un centro interactivo de información. Con Actalyst facilite a sus clientes el acceso a información personalizada. Todo está al alcance de su dedo, características de un producto, direcciones, registro a un evento ó para requerir de un servicio.

Mejore la experiencia

Una pantalla interactiva y grande atrae la atención de la gente, envuelve a las personas y los mantiene involucrados. Permite a sus clientes explorar a su propio ritmo, realizar compras en el momento y encontrar información sin necesidad de pedir ayuda. Así podrá llegar a más personas con poco personal. Sus clientes apreciarán el poder acceder de inmediato a información relevante y que puedan controlar.

Confíe en Tecnología Táctil

Actalyst es un sistema innovador y potente cuya superficie le proporciona el control preciso al tocar la pantalla, conservando la alta definición de las imágenes. Su superficie reduce el brillo, es resistente y duradera por lo que su pantalla está protegida.

SMART Technologies es reconocido por la confiabilidad de sus productos, los cuales son utilizados en el sector empresarial, educacional, gubernamental y militar alrededor del mundo.

"El Overlay Interactivo SMART es justo lo que necesitábamos en cuestión de tamaño y funcionalidad. El mundo de las ventas es muy competitivo y el tener un producto de alta tecnología en las tiendas, atrae muchos clientes."

*Scott Cecil
Vicepresidente de Investigación, Kingsdown, Inc.
Mebane, North Carolina, U.S.A.*



Un dispositivo que permite convertir su pantalla de plasma en una pantalla táctil (touch-screen)

Características

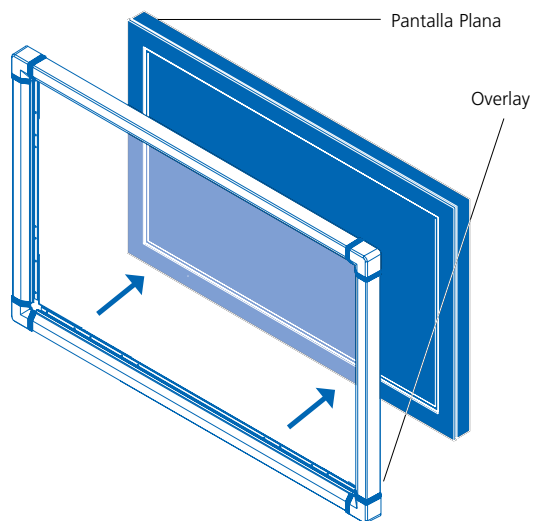

Sistema Táctil – DVIT™ (Digital Vision Touch) desarrollado por SMART Technologies le permite controlar el contenido en su pantalla con sólo tocarla. La tecnología DVIT utiliza cámaras que se encuentran instaladas en el marco de la pantalla para detectar cuando hay contacto. La precisión del contacto se mantiene consistente en toda el área de la pantalla. La durabilidad, confiabilidad y simplicidad del DVIT asegura la optimización del tiempo.

Superficie de protección – Duradera, resistente, reduce el brillo y protege su pantalla sin Alterar la calidad de la imagen.

Tamaños – Disponible un gran número de pantalla planas, desde 37" a 63" diagonal

Soporte de Pantallas Planas – SMART cuenta con 17 pantallas planas de diferentes Fabricantes, que son compatibles con pantallas de Plasma y paneles LCD de gran tamaño. Visite www.smarttech.com/actalyst/panels.

Soportes para Montaje – Contiene 4 soportes que facilitan el colocar la pantalla en casi todas las Pantallas planas y LCD s

Orientación – Ordene la instalación de la imagen o paisaje de su preferencia.

Software – El drive que controla el contacto con la pantalla, está disponible para la mayoría de los sistemas operativos Windows y es compatible con el software de desarrollo de contenido.

Requisitos para el Sistema Operativo Windows

Pentium® 150 MHz procesador Pentium II • 48 MB of RAM (128 MB recommended) • Windows NT® 4.0 (SP-6), Windows 98 o reciente • 21 MB de espacio en disco duro para la instalación • puerto USB (1.1) o serial disponible

www.smarttech.com/actalyst



SMART Technologies Inc.
1207 – 11 Avenue SW, Suite 300
Calgary, AB T3C 0M5
CANADA
Phone +1.403.245.0333
Toll Free 1.888.42.SMART (Canada/U.S.)
Fax +1.403.228.2500
info@smarttech.com www.smarttech.com

Los productos SMART se distribuyen a través de una red mundial de proveedores. Por favor contacte:

Videonet SA de CV
Rubén Darío #13 Mezanine
Col. Bosques de Chapultepec

11580 México D.F.
Tel: 5255-1066 Fax: 5255-1508
www.videonet.com.mx
e-mail: ventas@videonet.com.mx